

3ος Πανελλήνιος Μαθητικός Διαγωνισμός  
Τρισδιάστατης Σχεδίασης και Εκτύπωσης

Δημιουργία μάσκας Covid με θεματική  
την «κοινωνικοποίηση - ατομικά δικαιώματα και υποχρεώσεις»

# ΕΛΕΥΘΕΡΟΙ ΠΟΛΙΟΡΚΗΜΕΝΟΙ

ΤΜΗΜΑ Γ ΔΟΜΙΚΩΝ  
1<sup>ΟΥ</sup> ΕΣΠΕΡΙΝΟΥ ΕΠΑΛ ΑΧΑΡΝΩΝ

- ▶ Τι είναι η κοινωνικοποίηση;
- ▶ Είναι μια διαδικασία μέσω της οποίας το άτομο μαθαίνει και εσωτερικεύει τα διάφορα στοιχεία του πολιτισμού της κοινωνίας μέσα στην οποία ζει, πράγμα που του επιτρέπει να διαμορφώσει τη δική του προσωπικότητα και να ενταχθεί στις διάφορες ομάδες.
- ▶ Η κοινωνικοποίηση είναι, τέλος, μια **διαδικασία οικοδόμησης της συλλογικής ταυτότητας**.
- ▶ **Κοινωνικοποιημένο** θεωρείται ένα άτομο που εντάσσεται σε ομάδες (π.χ. συγγενείς, συνομήλικοι, συμμαθητές, συνάδελφοι κ.ά.) και αισθάνεται μέλος τους, χωρίς όμως αυτό να σημαίνει ότι είναι υποχρεωμένο να υποτάσσεται στις τυχόν υπέρμετρες απαιτήσεις τους.

Στόχος της  
κοινωνικοποίησης

Ως προς το άτομο

Να μάθει τους κανόνες και τις αξίες της κοινωνίας, ώστε να ενταχθεί χωρίς προβλήματα σε αυτή.

Ως προς την κοινωνία

Να δημιουργεί «κοινωνικά» και όχι «αντικοινωνικά» άτομα, ώστε να διατηρείται η συνοχή της.

επιτελείται μέσω ψυχοκοινωνικών μηχανισμών:

- ▶ Η **μάθηση** (απόκτηση συνηθειών, τρόπων συμπεριφοράς)
- ▶ Η **ταύτιση** (υιοθέτηση συμπεριφορών και ρόλων που οδηγούν το παιδί στο να αναγνωρίζει τον εαυτό του σε ένα δάσκαλο, σε έναν αθλητή ή σε έναν από τους δύο γονείς)
- ▶ • Η **εσωτερίκευση** (ενσωμάτωση των πολιτισμικών στοιχείων στην προσωπικότητα του ατόμου).

Μέσω της κοινωνικοποίησης:

- ▶ το άτομο αποκτά μια κοινωνικά επιθυμητή συμπεριφορά και μπορεί να επιβιώσει στην κοινωνία, αλλά και η κοινωνία μπορεί να διατηρεί τη συνοχή της
- ▶ οριοθετούνται συμπεριφορές που η ομάδα και η κοινωνία δέχονται ως ορθές
- ▶ καθορίζονται τα μέσα που μπορούν να χρησιμοποιούν τα άτομα για να ασκούν  
**τα δικαιώματα και να εκπληρώνουν τις υποχρεώσεις τους**

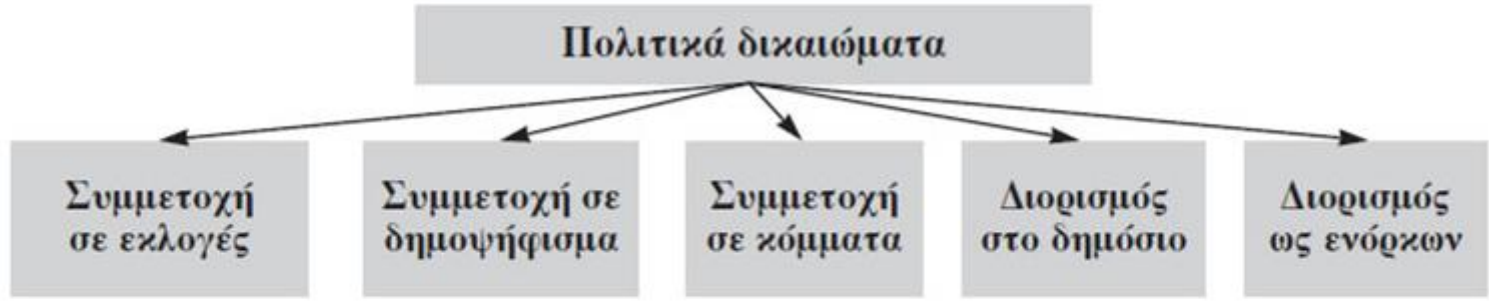

*«Το ήθικόν σύνορον της ελευθερίας  
είναι τούτον το ρητόν: Μην κάμεις  
εἰς τον άλλον εκείνο όπου δεν θέλεις  
να σοῦ κάμει». **Σύνταγμα του Ρήγα  
1797***

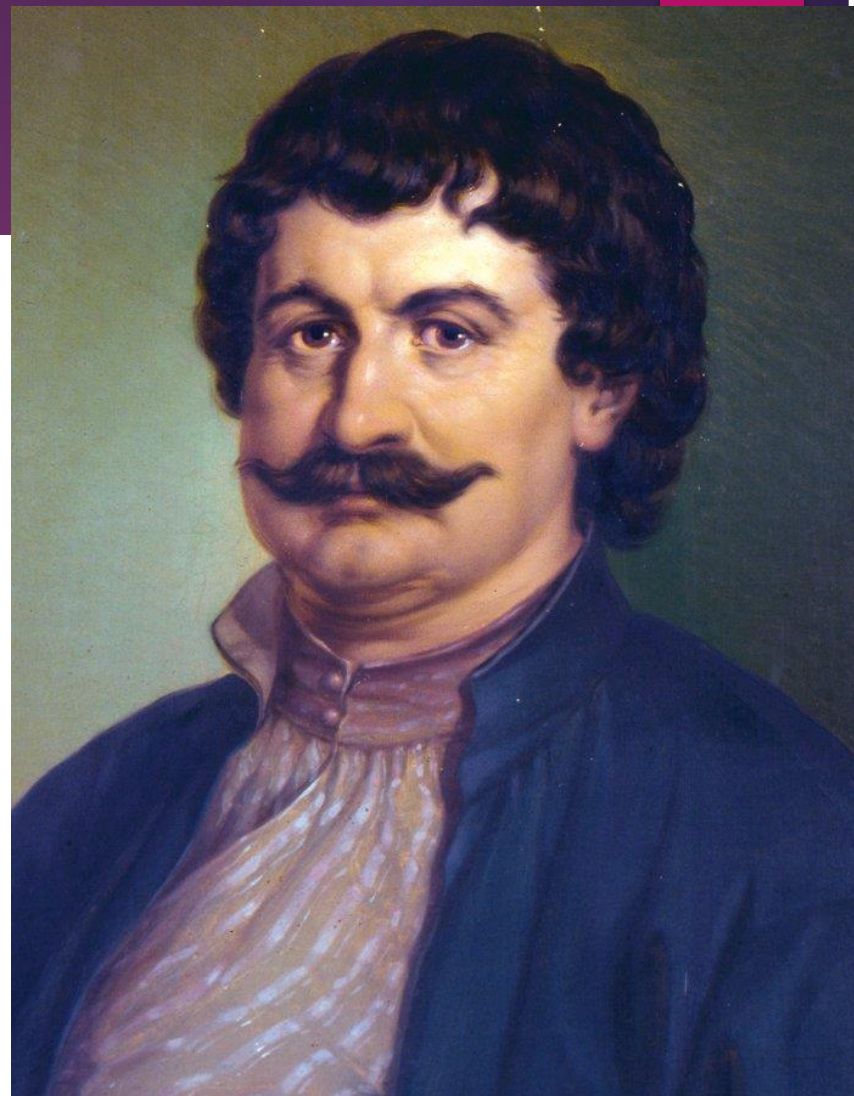

Η ΔΗΜΟΚΡΑΤΙΑ ΕΧΕΙ ΔΥΟ ΟΨΕΙΣ:  
ΓΙΑ ΚΑΘΕ ΔΙΚΑΙΩΜΑ ΕΧΩ ΥΠΟΧΡΕΩΣΗ ΝΑ  
ΣΕΒΑΣΤΩ ΤΟ ΔΙΚΑΙΩΜΑ ΤΩΝ ΑΛΛΩΝ.  
ΑΛΛΙΩΣ ΕΧΟΥΜΕ ΚΑΤΑΧΡΗΣΗ ΔΙΚΑΙΩΜΑΤΩΝ

Προσωπική  
ελευθερία

Ανάπτυξη  
Προσωπικότητας

Ατομική  
Ιδιοκτησία

ΔΙΚΑΙΩ  
ΜΑΤΑ

ΥΠΟΧΡΕ  
ΩΣΕΙΣ

# BRAINSTORMING ΜΟΤΟ που θέλουμε να εκφράσουμε

- ▶ ΕΛΕΥΘΕΡΙΑ ΕΙΝΑΙ ΤΟ ΔΙΚΑΙΩΜΑ ΕΠΙΛΟΓΗΣ
- ▶ ΕΛΕΥΘΕΡΙΑ ΕΙΝΑΙ Η ΕΛΕΥΘΕΡΙΑ ΛΟΓΟΥ
- ▶ Η ΕΛΕΥΘΕΡΙΑ ΟΔΗΓΕΙ ΕΙΤΕ ΣΕ ΣΩΣΤΕΣ ΕΙΤΕ ΣΕ ΛΑΘΟΣ ΑΠΟΦΑΣΕΙΣ
- ▶ ΟΙ ΕΠΙΛΟΓΕΣ ΜΑΣ ΤΟ ΜΕΛΛΟΝ ΤΩΝ ΠΑΙΔΙΩΝ ΜΑΣ
- ▶ Η ΕΠΙΛΟΓΗ ΣΟΥ Η ΖΩΗ ΜΟΥ
- ▶ ΤΟ ΣΩΣΤΟ ΔΙΚΟ ΣΟΥ, ΛΑΘΟΣ ΤΟΥ ΑΛΛΟΥ
- ▶ ΕΡΧΕΤΑΙ Η ΩΡΑ ΤΗΣ ΕΛΕΥΘΕΡΙΑΣ



# Προβληματισμός για συνέπειες πανδημίας

- ▶ διαταραχές ύπνου,
- ▶ υπερδιέγερση,
- ▶ εύκολη κόπωση,
- ▶ μειωμένη όρεξη,
- ▶ μειωμένη ερωτική διάθεση,
- ▶ σύγχυση,
- ▶ μειωμένη ικανότητα συγκέντρωσης,
- ▶ ανία , άγχος , φόβος, θλίψη, αίσθημα αβοήθητου, θυμός αλλά ενοχή και ντροπή (στιγματισμός) όσων νόσησαν ή ήταν απλά ύποπτα κρούσματα.





# ΣΚΙΤΣΑ ΙΔΕΑΣ



# Διαδικτυακή έρευνα

- ▶ Κοινωνική και πολιτική αγωγή , Γ γυμνασίου (κεφ Δικαιώματα και υποχρεώσεις)  
[http://ebooks.edu.gr/ebooks/v/html/8547/4720/Koinoniki-kai-Politiki-Agogi\\_G-Gymnasiou\\_html-apli/index12.html](http://ebooks.edu.gr/ebooks/v/html/8547/4720/Koinoniki-kai-Politiki-Agogi_G-Gymnasiou_html-apli/index12.html)
- ▶ Κοινωνιολογία Γ Λυκείου (Κεφ. Κοινωνικοποίηση και κοινωνικός έλεγχος)  
[http://ebooks.edu.gr/ebooks/v/html/8547/2704/Koinoniologia\\_G-Lykeiou\\_html-apli/index\\_3.html](http://ebooks.edu.gr/ebooks/v/html/8547/2704/Koinoniologia_G-Lykeiou_html-apli/index_3.html)
- ▶ Πολιτική παιδεία β Λυκείου <file:///C:/Users/user/Downloads/2537478.pdf>

## EΙΚΟΝΕΣ:

- ▶ [https://www.google.com/url?sa=i&url=https%3A%2F%2Fgr.depositphotos.com%2Fstock-photos%2F%25CE%25B6%25CF%2585%25CE%25B3%25CE%25B1%25CF%2581%25CE%25B9%25CE%25B1-%25CF%2580%25CE%25B1%25CE%25BB%25CE%25B9%25CE%25B1.html&psig=AOvVaw2alfb2Y321n7nwMCzooedh&ust=1618506542074000&source=images&cd=vfe&ved=0CA0QjhxqFwoTCIDO4\\_uc\\_u8CFQAAAAAdAAAAABAD](https://www.google.com/url?sa=i&url=https%3A%2F%2Fgr.depositphotos.com%2Fstock-photos%2F%25CE%25B6%25CF%2585%25CE%25B3%25CE%25B1%25CF%2581%25CE%25B9%25CE%25B1-%25CF%2580%25CE%25B1%25CE%25BB%25CE%25B9%25CE%25B1.html&psig=AOvVaw2alfb2Y321n7nwMCzooedh&ust=1618506542074000&source=images&cd=vfe&ved=0CA0QjhxqFwoTCIDO4_uc_u8CFQAAAAAdAAAAABAD)
- ▶ [https://www.google.com/url?sa=i&url=https%3A%2F%2Fwww.kathimerini.gr%2Fk%2Fsunday-edition%2F807583%2Frigas-velestinlis%2F&psig=AOvVaw3ylCLG1LI8nSYD7LqeYJWn&ust=1618507041246000&source=images&cd=vfe&ved=0CA0QjhxqFwoTCNjN7dye\\_u8CFQAAAAAdAAAAABAD](https://www.google.com/url?sa=i&url=https%3A%2F%2Fwww.kathimerini.gr%2Fk%2Fsunday-edition%2F807583%2Frigas-velestinlis%2F&psig=AOvVaw3ylCLG1LI8nSYD7LqeYJWn&ust=1618507041246000&source=images&cd=vfe&ved=0CA0QjhxqFwoTCNjN7dye_u8CFQAAAAAdAAAAABAD)

# ΕΡΕΥΝΑ ΓΙΑ ΣΧΕΔΙΑ ΜΑΣΚΩΝ ΠΡΟΣΩΠΟΥ

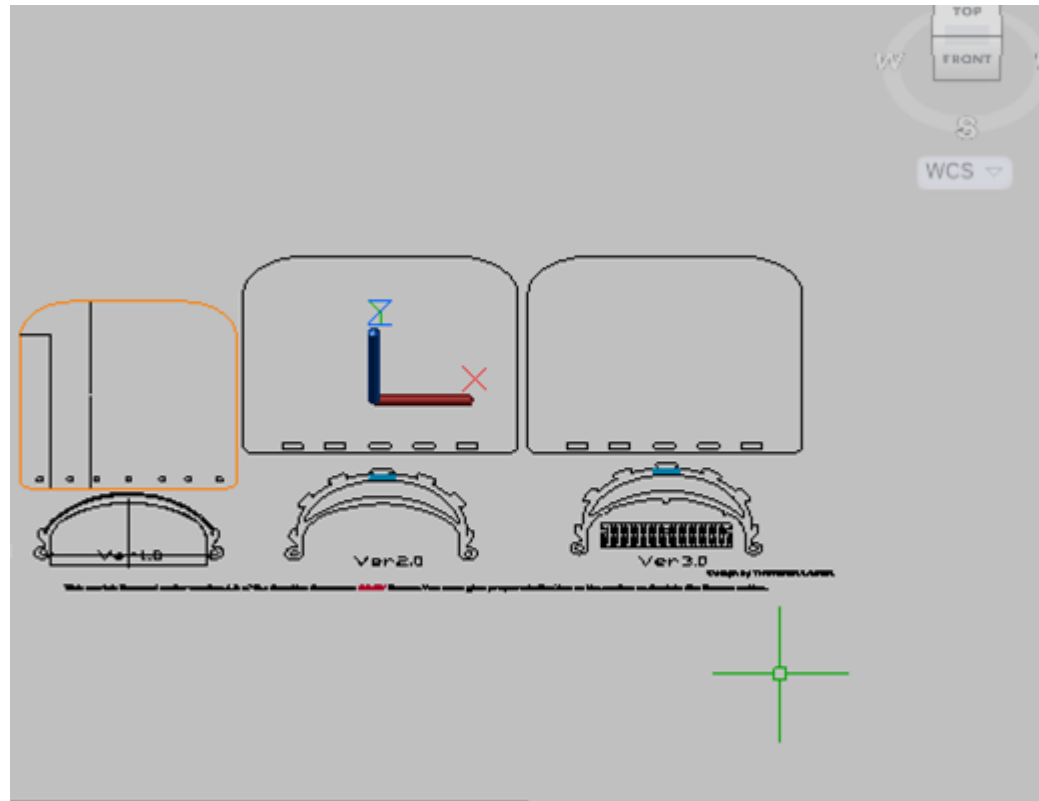

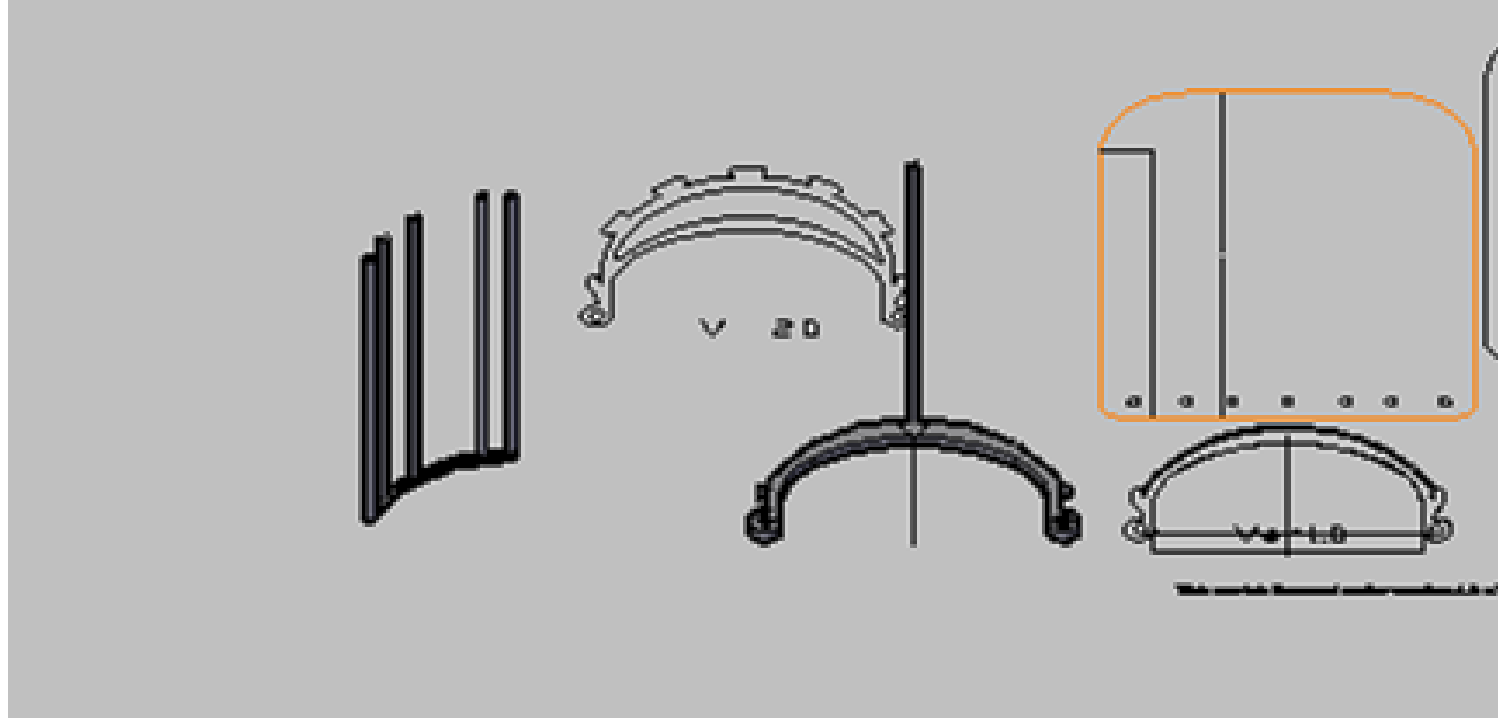

# ΕΡΕΥΝΑ ΓΙΑ ΣΤΥΛΙΖΑΡΙΣΜΕΝΕΣ ΕΙΚΟΝΕΣ



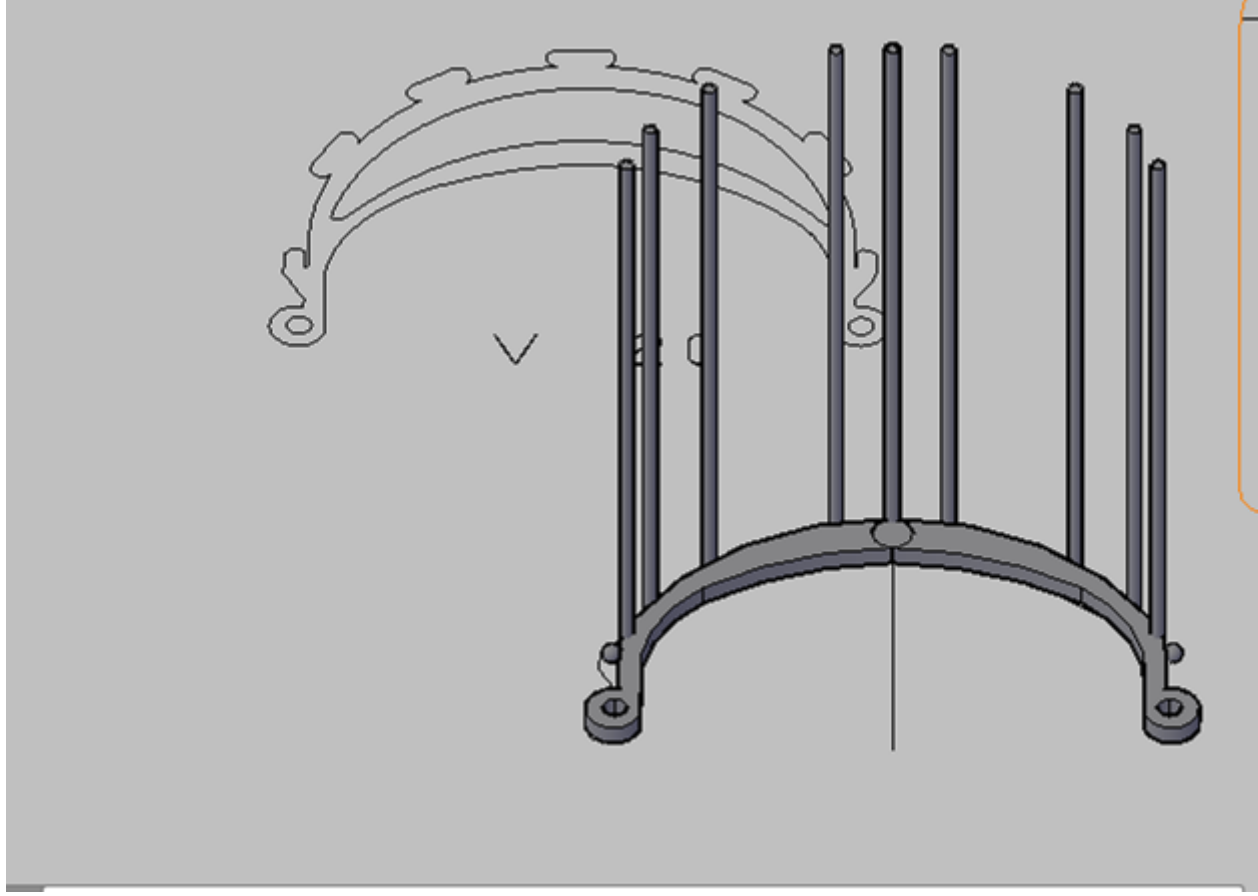

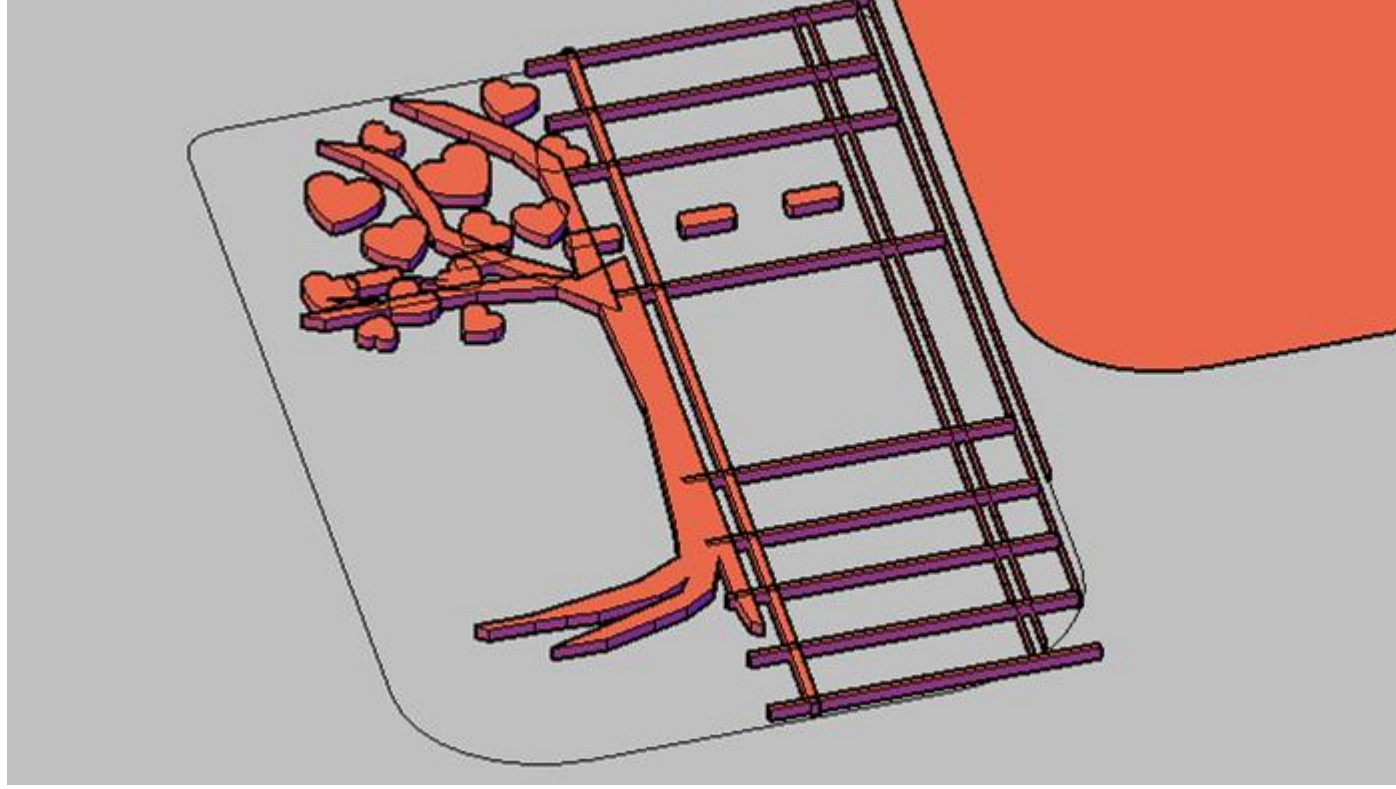

# RENDERING

ΣΧΕΔΙΑΣΜΟΣ

