

3ος Πανελλήνιος Μαθητικός Διαγωνισμός  
Τρισδιάστατης Σχεδίασης και Εκτύπωσης

Δημιουργία μάσκας Covid ως εικαστικού αντικειμένου με θεματική  
την «κοινωνικοποίηση - ατομικά δικαιώματα και υποχρεώσεις»

ΣΠΑΡΤΙΑΤΕΣ

ΤΜΗΜΑ Α1

1<sup>ΟΥ</sup> ΕΣΠΕΡΙΝΟΥ ΕΠΑΛ ΑΧΑΡΝΩΝ

Κοινωνικοποίηση : μια διαδικασία μέσω της οποίας το άτομο μαθαίνει και εσωτερικεύει τα διάφορα στοιχεία του πολιτισμού της κοινωνίας μέσα στην οποία ζει, πράγμα που του επιτρέπει να διαμορφώσει τη δική του προσωπικότητα και να ενταχθεί στις διάφορες ομάδες.

Η κοινωνικοποίηση είναι, τέλος, μια διαδικασία οικοδόμησης της συλλογικής ταυτότητας.

- ▶ Διαλέξαμε να φτιάξουμε μια μάσκα με έμπνευση τους Σπαρτιάτες
- ▶ «Η διαφορά μας από τους άλλους είναι πολιτική, όχι φυσική. Δεν διαφέρουμε επειδή υπερέχουμε. Υπερέχουμε επειδή διαφέρουμε» λένε. Είναι μια κοινωνία «ομοίων», μια αδελφότητα πολεμιστών, «ομοίων» στην περιουσιακή κατάσταση, αλλά «ομοίων» και στην καθημερινή ζωή. Όλοι ζουν «όμοια».
- ▶ Όλοι επιδιώκουν την αρετή με τρόπο σκληρό και επώδυνο, αλλά ποια αρετή; «Αν γνωρίζεις είναι περιττό να ρωτάς, αν δεν γνωρίζεις είναι μάταιο»

- ▶ Η γενναιότητα
- ▶ Η πειθαρχία
- ▶ Η υγεία και ευρωστία



Των Σπαρτιατών

Είναι κάποια χαρακτηριστικά τους που μας ενέπνευσαν

Όταν η φάλαγγα έφτανε σε μικρή απόσταση από τον εχθρό, οι σάλπιγγα σήμαινε έφοδο και οι οπλίτες επιτίθονταν τρέχοντας προς το μέρος του εχθρού, προσέχοντας όμως να μένουν πάντα στοιχισμένοι στους ζυγούς τους κρατώντας τον σχηματισμό της χελώνης. Οι Σπαρτιάτες πραγματοποιούσαν τον σχηματισμό αυτό τοποθετώντας τις ασπίδες τους πάνω από το κεφάλι τους σχηματίζοντας ουσιαστικά μια σκεπή η οποία τους κάλυπτε από τα εχθρικά βέλη των τοξοτών. Ονομάστηκε έτσι γιατί από μακριά έδινε το σχήμα του καύκαλου μιας χελώνας, και είχε την δυνατότητα να προστατεύει όλο τον σχηματισμό, ιδιαίτερα σε περίπτωση υποχώρησης για αναζήτηση καλύτερου εδάφους για συμπλοκή, η σε περιπτώσεις που ο σχηματισμός πλησίαζε τείχη πολιορκούμενης πόλεως και δεχόταν βέλη από ψηλά.



Ένα παράδειγμα που δείχνει πως οι Σπαρτιάτες μέσα από τους κανόνες της ομάδας προστάτευαν ο ένας τον άλλο.



Η ιδέα μας είναι να φτιάξουμε μια μάσκα κόβιντ με έμπνευση την σπαρτιάτικη περικεφαλαία.

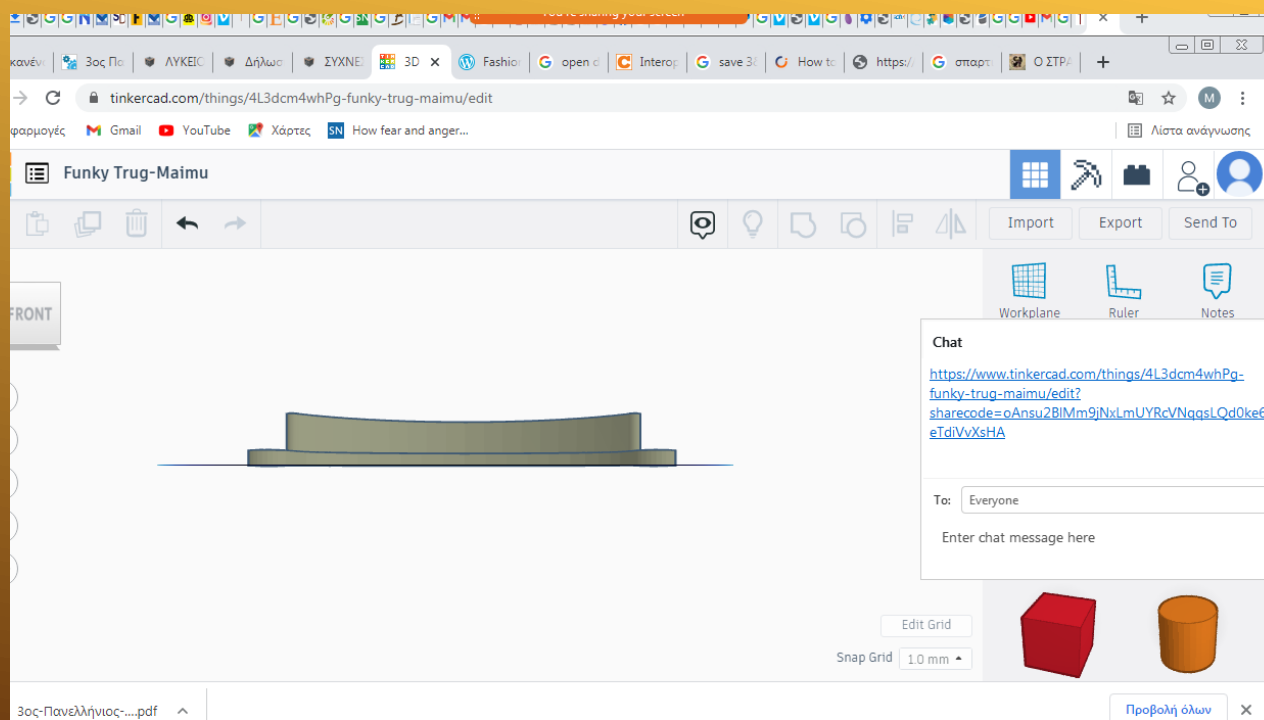

- Έρευνα για προγράμματα 3d σχεδίασης
- για έτοιμα σχέδια μασκών



- ▶ Έρευνα για σπαρτιάτες και για σχέδια περικεφαλαίων
- ▶ <https://www.hellenic-art.com/spartan-helmet-armor.html>





- ▶ Σύγκριση σχεδίων σπαρτιάτικων περικεφαλαίων από το νετ και επιλογή των στοιχείων που θα χρησιμοποιήσουμε



- ▶ Σχεδίαση!!!

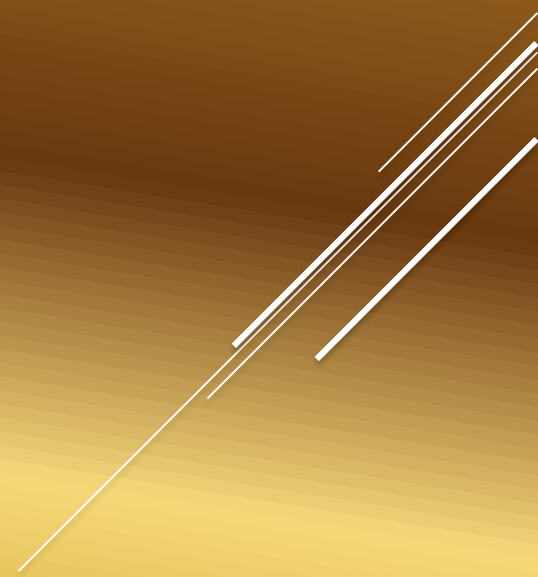

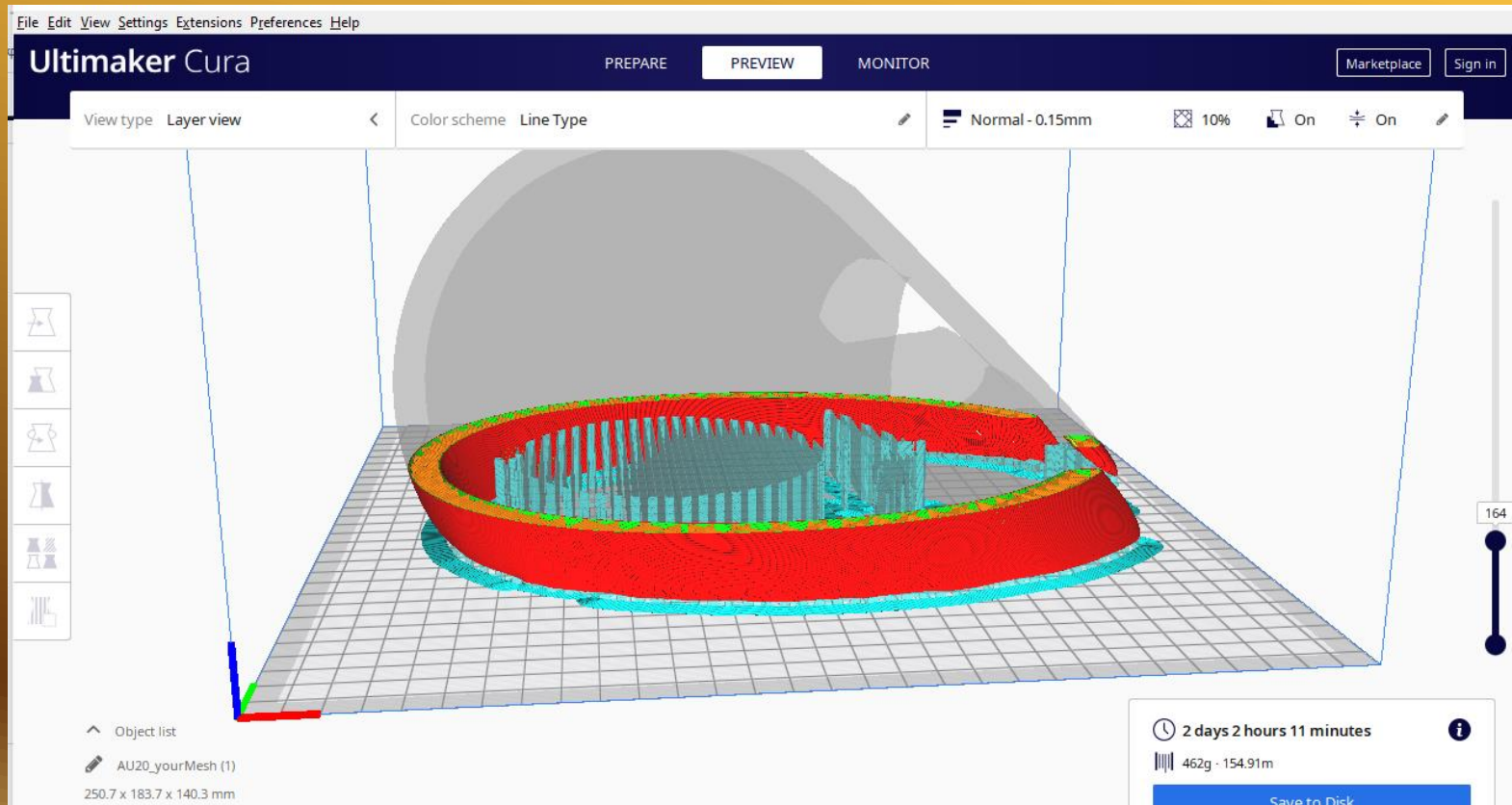

- ▶ Δοκιμή των αρχείων στο πρόγραμμα cura για να καταλάβουμε πως θα τυπωθεί.

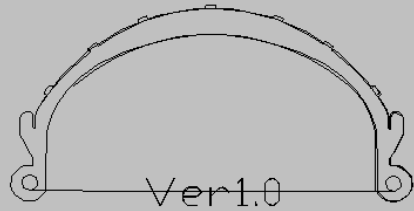

This work is licensed under version 4.0 c

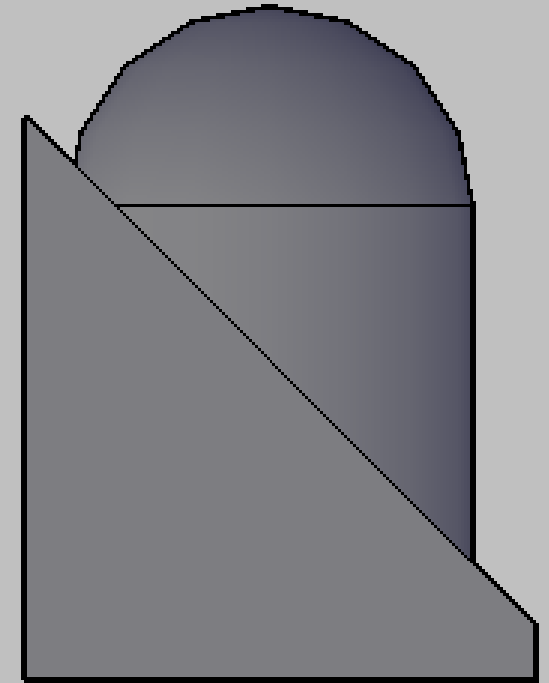
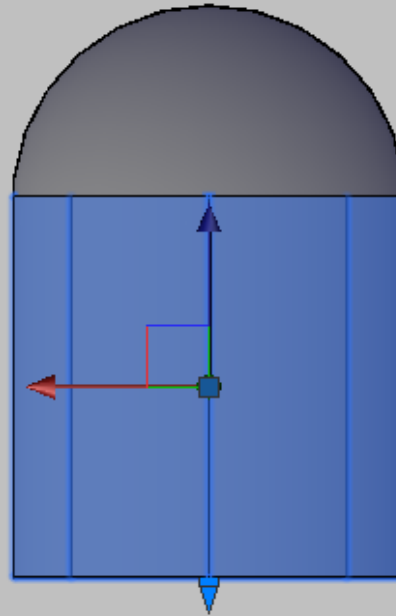
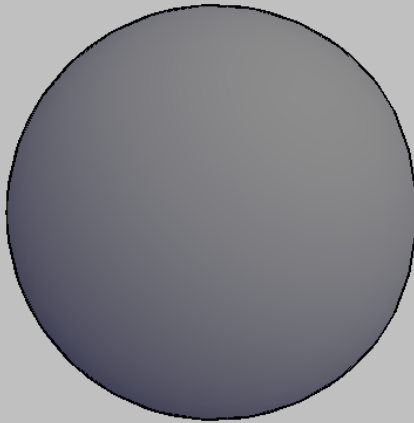

- ▶ ΣΦΑΙΡΑ
- ▶ ΚΥΛΙΝΔΡΟΣ
- ▶ ΠΑΡΑΛΛΗΛΕΠΙΠΕΔΟ ΠΟΥ ΠΕΡΙΣΤΡΑΦΗΚΕ Η ΕΠΙΦΑΝΕΙΑ ΤΟΥ 45 ΜΟΙΡΕΣ

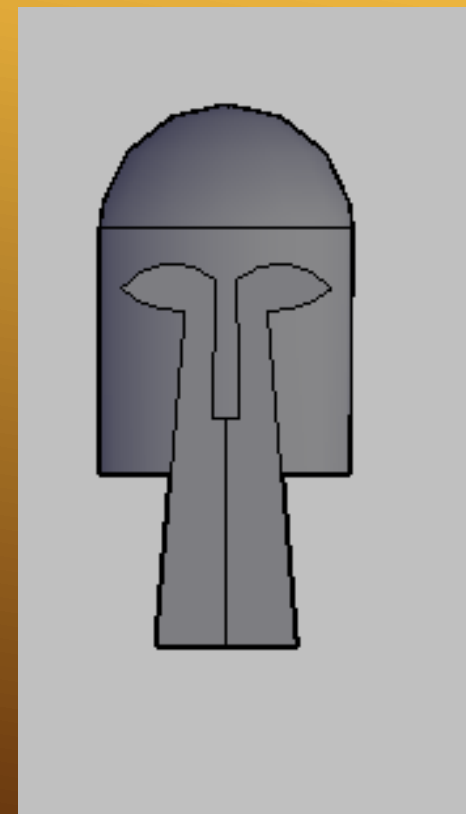
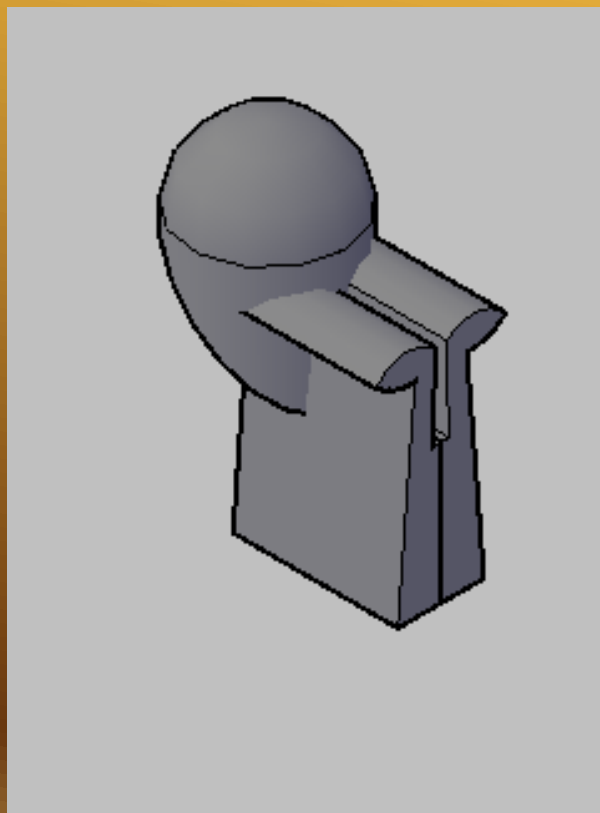
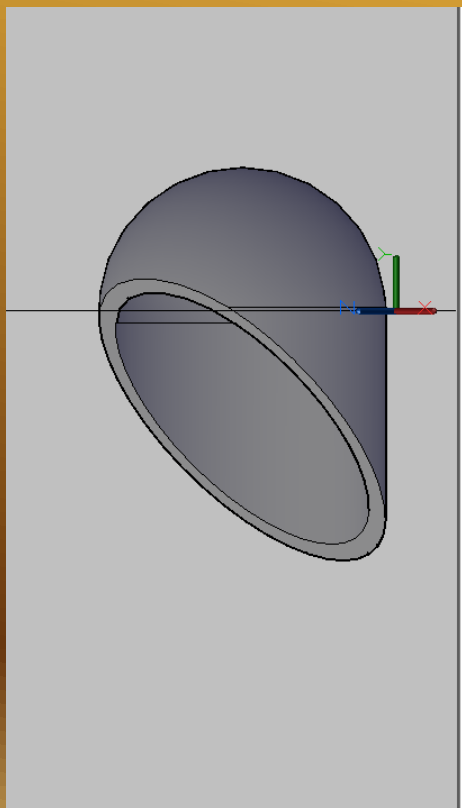

- ▶ ΑΦΑΙΡΕΣΗ ΟΓΚΩΝ
- ▶ ΑΦΑΙΡΕΣΗ ΕΣΩΤΕΡΙΚΟΥ ΟΓΚΟΥ ΓΙΑ ΝΑ ΜΕΙΝΕΙ ΚΕΛΥΦΟΣ

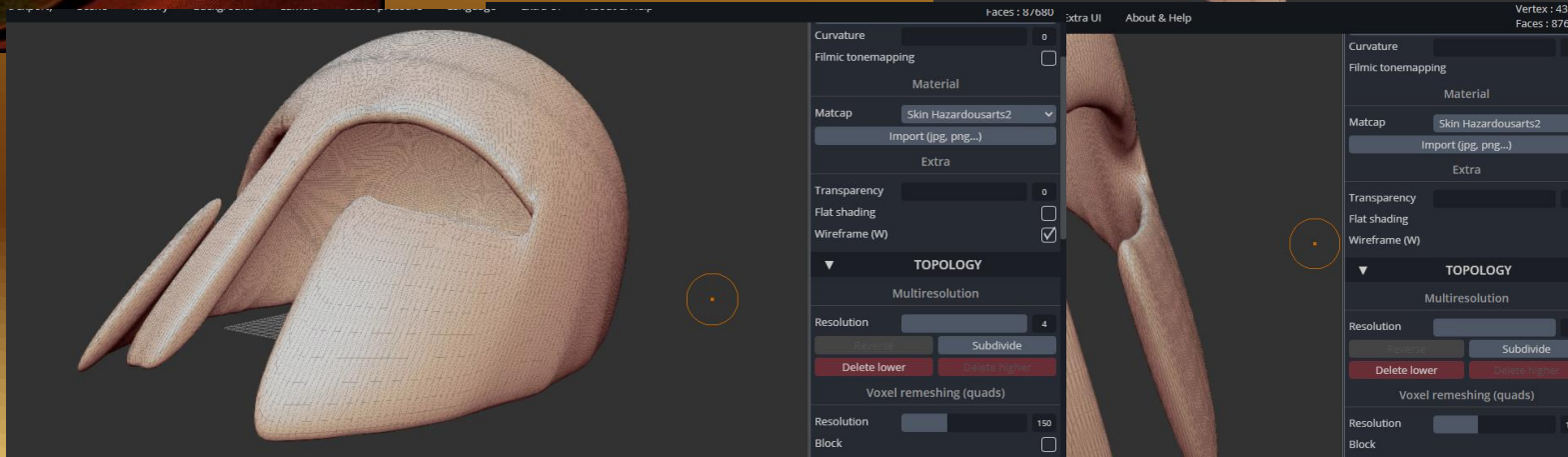
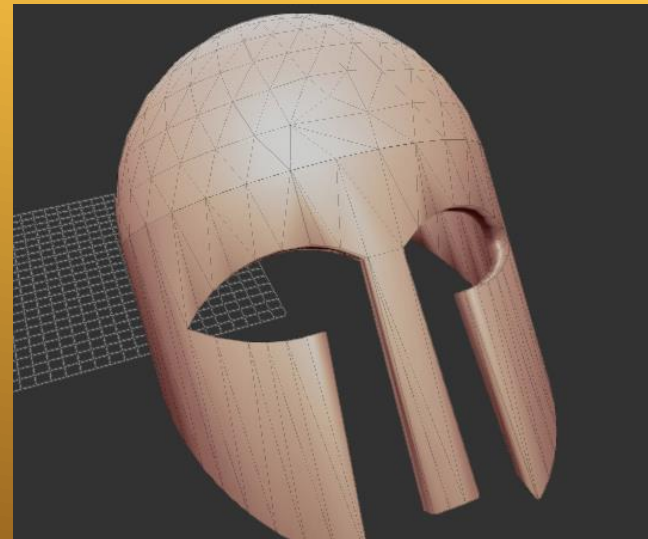

- ▶ ΑΠΟΘΗΚΕΥΣΗ ΣΕ STL,
- ▶ ΑΝΟΙΓΜΑ ΣΤΟ SCLUP 3D,
- ▶ ΔΙΑΙΡΕΣΗ ΤΡΙΓΩΝΩΝ ΕΠΙΦΑΝΕΙΑΣ ΣΕ ΜΙΚΡΟΤΕΡΑ



- ▶ Προσθήκη διακοσμητικών όγκων
- ▶ Προσθήκη λοφίου
- ▶ Μείωση μήκους μύτης

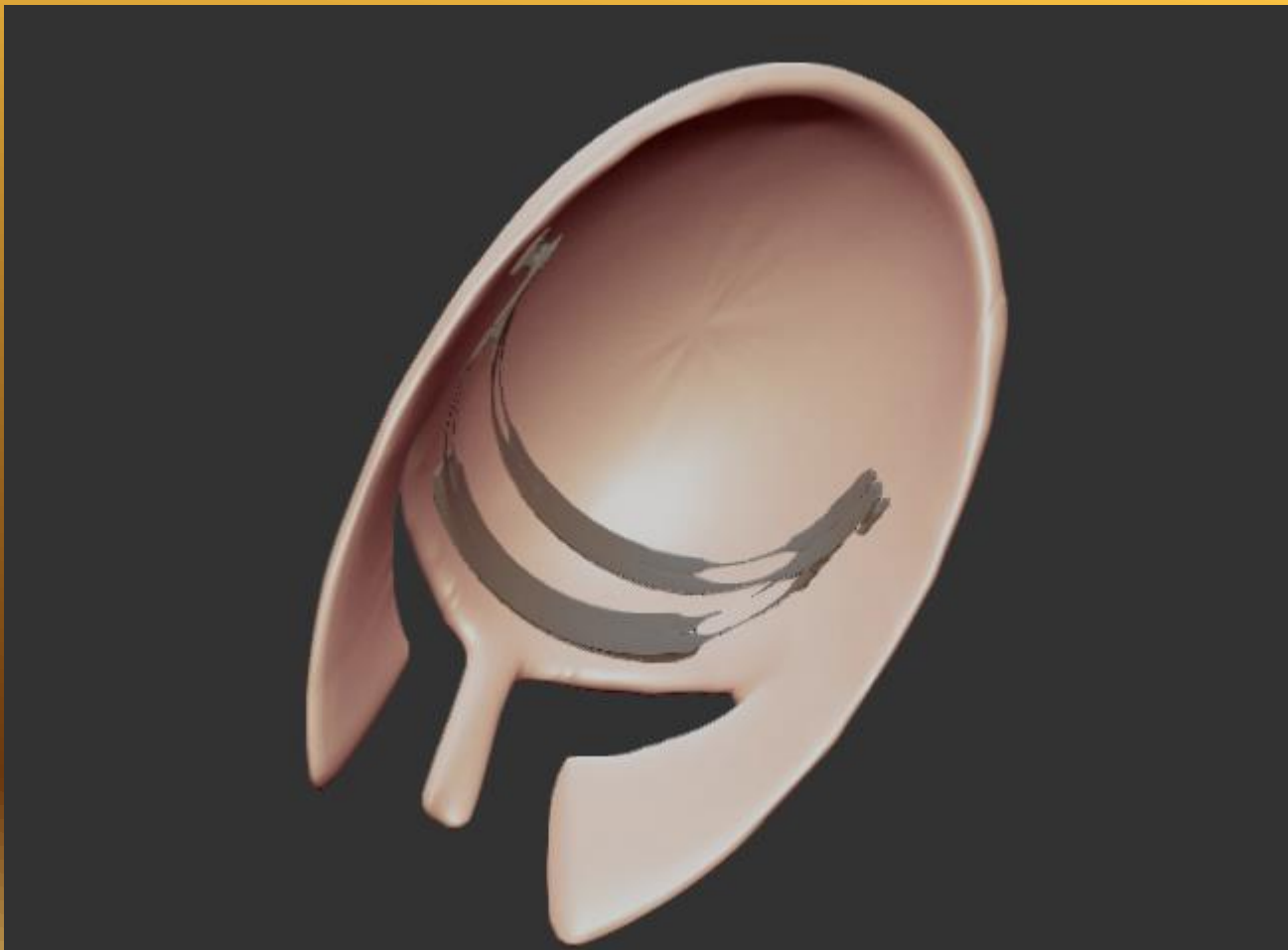

- ▶ Ενσωμάτωση έτοιμου πλαισίου μάσκας για να στέκεται στο κεφάλι και να στερεώνεται και το διαφανές τμήμα της μάσκας.